

KRAFTWERK®

FAVORITE TOOLS SINCE 1979

AUTOMOTIVE

Bedienungsanleitung

Bremskolben-Rückstell-Satz pneumatisch

501.001.002

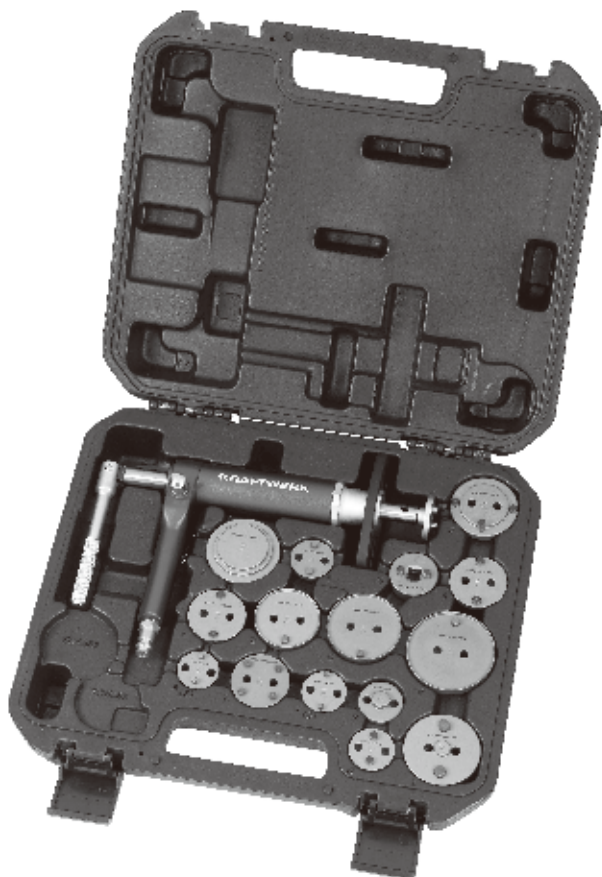



**BITTE BEACHTEN SIE DIE BETRIEBUNGSHINWEISE
AUF DER RÜCKSEITE.**

ANWENDUNG

Make	Model	Year	No.
Alfa Romeo	145	1994-2001	4
Alfa Romeo	147	2000-2010	7
Alfa Romeo	155	1992-1997	4
Alfa Romeo	156	1997-2006	7
Alfa Romeo	159	2005-2012	7
Alfa Romeo	164	1987-1998	N
Alfa Romeo	166	1998-2007	7
Alfa Romeo	Giulietta	2010-2020	7
Alfa Romeo	GTV	1995-2005	4
Alfa Romeo	Mito	2008-2020	M
Alfa Romeo	Spider	1994-2005	4
Alfa Romeo	Spider	2006-2011	7
Audi	80	1986-1991	N
Audi	90	1987-1991	N
Audi	100	1982-1991	N
Audi	200	1983-1991	N
Audi	A2	2000-2005	4
Audi	A3	1996-2003	7
Audi	A3	2004-2013	M
Audi	A4	1994-2001	3
Audi	A4	2000-2004	7
Audi	A4	2004-2008	7
Audi	A6	1997-2005	7
Audi	A8	1994-2002	7
Audi	TT	2006-2014	7
Citroen	Berlingo	1996-2011	7
Citroen	Berlingo	2008-2016	7
Citroen	C2	2003-2016	7
Citroen	C3	2002-2010	7
Citroen	C4	2004-2011	M
Citroen	C5	2001-2007	K
Ford	Mondeo	2007-2015	7
Ford	Tourneo Custom	2012-2020	6
Ford	Transit	2000-2020	6
Honda	Accord	1993-1998	E
Honda	Accord	1997-2012	7
Honda	Civic	2005-2011	4

Make	Model	Year	No.
Citroen	C5	2008-2020	M
Citroen	C5 3.0 V6	2008-2020	7
Citroen	C6	2005-2012	7
Citroen	C8	2002-2016	7
Citroen	DS3	2009-2015	7
Citroen	Xsara	1997-2005	3
Fiat	500	2007-2020	4
Fiat	Barchetta	1995-2005	4
Fiat	Brava	1995-2002	4
Fiat	Bravo 1.6 D	2006-2014	M
Fiat	Bravo 1.9 D	2006-2019	F
Fiat	Croma	1985-1996	N
Fiat	Freemont	2011-2020	7
Fiat	Grande Punto	2005-2020	M
Fiat	Marea	1996-2007	4
Fiat	Multipla	1999-2010	F
Fiat	Panda	2003-2020	4
Fiat	Punto	2008-2020	M
Fiat	Punto Evo	2008-2012	M
Fiat	Stilo	2001-2008	F
Fiat	Tempra	1990-1998	4
Fiat	Ulysse	2002-2011	7
Ford	C-Max	2010-2020	M
Ford	Escort	1990-1995	7
Ford	Focus	1998-2004	4
Ford	Focus	2004-2020	M
Ford	Granada	1985-1994	7
Ford	Kuga	2008-2012	7
Ford	Kuga	2012-2020	M
Ford	Mondeo 2.2 TDI	2000-2007	M
Ford	Mondeo 1.8L	2000-2007	4
Renault	Avantime	2001-2003	7
Renault	Clio	2005-2012	3
Renault	Espace 2.0L	1996-2002	7
Renault	Espace 3.0L	1996-2002	A
Renault	Espace	2002-2014	M
Renault	Fluence	2010-2020	4

Make	Model	Year	No.
Honda	CR-V	2012-2016	M
Honda	Legend	1986-1990	E
Hyundai	Coupe	2001-2009	4
Hyundai	Elantra	2000-2006	4
Hyundai	i10	2007-2017	4
Hyundai	ix55	2007-2020	6
Hyundai	Sonata	1993-1998	7
Jaguar	S-Type	1999-2008	7
Jaguar	X-Type 3.0L	2001-2009	M
Jaguar	X-Type 2.2 D	2005-2009	4
Mazda	3 Series	2008-2014	M
Mazda	5 Series	2010-2020	M
Mazda	6 Series	2007-2013	4
Mazda	CX-5	2011-2017	7
Mazda	MX-5	2005-2014	E
Mazda	RX-8	2003-2012	7
Mitsubishi	Carisma	1995-2006	7
Mitsubishi	Colt	1992-2004	F
Mitsubishi	Colt	2004-2012	4
Mitsubishi	Eclipse	1989-1995	F
Mitsubishi	Galant	1987-1992	F
Mitsubishi	Lancer	1991-2003	F
Mitsubishi	Space Star	1998-2004	7
Nissan	Almera 1.8L	2000-2006	7
Nissan	Almera 2.2 dCi	2000-2006	4
Nissan	Micra	2002-2010	3
Nissan	Micra C+C	2005-2010	3
Nissan	Note	2006-2013	3
Nissan	Primera	2002-2020	M
Opel	1-7/8" diameter pistons		8
Opel	2-1/8" diameter pistons		9
Opel	2-1/2" diameter pistons		0
Opel	Agila	2008-2014	3
Opel	Astra	1998-2009	4
Opel	Astra	2004-2014	6
Opel	Combo	2001-2016	4
Opel	Corsa C	2000-2012	4
Opel	Corsa D	2006-2014	M
Opel	Meriva	2003-2010	7
Opel	Meriva	2010-2017	7
Opel	Signum	2003-2008	M
Opel	Tigra Twintop	2004-2010	4
Opel	Vectra	2002-2009	M
Opel	Zafira	1999-2005	F
Peugeot	207 1.6L	2006-2015	7
Peugeot	207 1.4L	2006-2019	M
Peugeot	307 1.6L	2000-2019	M
Peugeot	307 2.0 HDI	2002-2009	7
Peugeot	405	1992-1999	7
Peugeot	407	2004-2011	7
Peugeot	607	2000-2011	7
Peugeot	807	2002-2020	7
Peugeot	1007	2005-2020	7
Peugeot	3008	2009-2016	7
Peugeot	5008	2009-2017	7
Peugeot	Partner	1996-2015	3
Peugeot	Partner	1996-2015	7
Renault	21	1989-1994	A

Make	Model	Year	No.
Renault	Kangoo 1.5 dCi	2002-2020	4
Renault	Kangoo 1.6L	2008-2020	7
Renault	Laguna	1993-2001	3
Renault	Laguna	2001-2007	A
Renault	Laguna	2007-2015	M
Renault	Megane	1995-2016	4
Renault	Megane 2.0 Sport	2002-2016	M
Renault	Modus	2004-2020	4
Renault	Safrane	1996-2000	A
Renault	Scenic	1999-2003	3
Renault	Scenic 1.5 dCi	2003-2010	7
Renault	Scenic 1.9 dCi	2003-2016	4
Renault	Vel Satis	2002-2020	M
Suzuki	Splash	2008-2020	3
Suzuki	Swift	2005-2017	3
Toyota	Auris	2006-2012	M
Toyota	Auris 1.8 Hybrid	2006-2012	7
Toyota	Avensis	1997-2003	7
Toyota	Corolla	1997-2002	F
Toyota	Corolla 2.0 D	1997-2002	K
Toyota	Corolla 1.8L	2006-2018	7
Toyota	Corolla	2013-2018	M
Toyota	IQ	2009-2015	4
Toyota	Prius	2008-2020	7
Toyota	Urban Cruiser	2007-2016	4
Toyota	Yaris/Vios	2005-2013	7
Toyota	Yaris/Vitz	2005-2020	4
Volvo	C30	2006-2012	M
Volvo	C70	2006-2013	M
Volvo	S40	1995-2004	7
Volvo	S40	2004-2012	M
Volvo	V40	1995-2004	7
Volvo	V40	2012-2020	M
Volvo	V50	2003-2012	M
Volvo	XC90	2014-2020	M
VW	Amarok	2010-2016	6
VW	Beetle	2011-2019	M
VW	Bora	1998-2013	7
VW	Caddy	1995-2004	3
VW	EOS	2006-2015	7
VW	Golf	1983-1992	N
VW	Golf	1997-2009	7
VW	Golf	2008-2016	M
VW	Jetta	1984-1992	N
VW	Jetta	2005-2020	M
VW	Lupo	1998-2005	4
VW	Passat	1980-1988	N
VW	Passat	1996-2000	3
VW	Passat	2000-2005	7
VW	Phaeton	2002-2016	7
VW	Polo	1999-2001	7
VW	Polo	2001-2020	4
VW	Scirocco	1980-1992	N
VW	Scirocco	2008-2017	M
VW	Sharan	1995-2010	7
VW	Touran	2003-2015	M
VW	Transporter	1990-2003	7
VW	Vento	1991-1998	7



WICHTIG

- Befolgen Sie stets die Anweisungen des Fahrzeugherstellers. Nur von geschultem Personal zu verwenden.
 - Um einen akzeptablen Geräuschpegel beizubehalten, darf der Druck 8 bar nicht überschreiten.
- Das Werkzeug ist für einen Druck von 5-8 bar ausgelegt.

BETRIEBSANLEITUNG

1. Wählen Sie einen für die Bearbeitung des Bremsattelkolbens geeigneten Adapter. Setzen Sie ihn auf den Magnetadapter 1. Schließen Sie das Werkzeug an die Druckluft Druckluftleitung an, wobei ein Druck von 8 bar nicht überschritten werden darf. (Abb.1)
2. Drücken Sie den Auslöseknopf 2 und betätigen Sie den Hebel 3, um die Druckspindel 5 vorwärts oder rückwärts und setzen Sie das Werkzeug in den Bremsattel ein.
3. Drücken Sie den Knopf 4 und den Drehhebel 3, um den Bremsattelkolben zu drehen. (Abb.2)
4. Nachdem Sie den Kolben nach hinten geschoben haben, drücken Sie den Knopf 2 und ziehen den Hebel 3 um, um die Druckspindel 5 nach hinten zu bewegen und das Werkzeug aus dem Bremsattel zu lösen. (Abb.3)



Abb.1



Abb.2

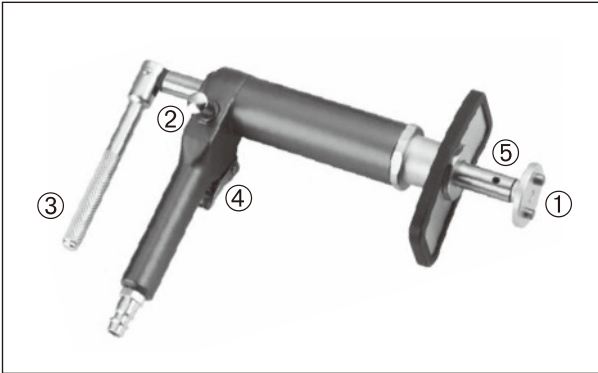

Abb.3

GARANTIE

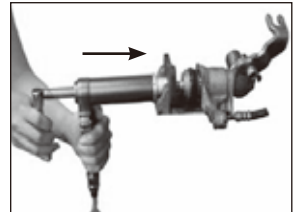
Wir übernehmen keine Verantwortung für Schäden, die durch unsachgemäßen Gebrauch oder eine Verwendung, die nicht mit den hier beschriebenen Sicherheitsnormen entsprechen.

KUNDENBETREUUNG

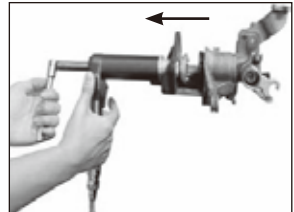
Wenden Sie sich an Ihren örtlichen Importeur oder Ihren Fachhändler.

AB DATUM DES KAUFBELEGES

2 JAHRE GARANTIE

AUF MATERIAL- ODER PRODUKTIONSFEHLER

KRAFTWERK®

FAVORITE TOOLS SINCE 1979

KRAFTWERK Group AG
Mettlenbachstrasse 23
CH-8617 Mönchaltorf
Switzerland
Tel. +41-44 949 40 50

KRAFTWERK Deutschland GmbH
Lebacher Straße 4
D-66113 Saarbrücken
Germany
Tel.+49 681 / 99 63 647

www.kraftwerktools.com